

Как защитить ребенка от падения из окна.

Падение из окна - является одной из основных причин детского травматизма и смертности, особенно в городах. Дети очень уязвимы перед раскрытым окном из-за естественной любознательности.

Как защитить ребенка от падения из окна?

- 1. Не оставляйте маленьких детей одних.** Большинство случаев падения происходит тогда, когда родители оставляют детей без присмотра.
- 2. Отодвиньте от окон все виды мебели, чтобы ребенок не мог залезть на подоконник.**
- 3. НИКОГДА не рассчитывайте на москитные сетки!** Они не предназначены для защиты от падений! Напротив - москитная сетка способствует трагедии, ибо ребенок чувствует себя за ней в безопасности и опирается как на окно, так и на нее. Очень часто дети выпадают вместе с этими сетками.
- 4. По возможности, открывайте окна сверху, а не снизу.**
- 5. Ставьте на окна специальные фиксаторы, которые не позволяют ребенку открыть окно более, чем на несколько дюймов.**
- 6. Защитите окна, вставив оконные решетки.** Решетки защитят детей от падения из открытых окон. Решетки могут быть:
 - а) мощными сплошными (против взломов и краж),
 - б) половинными (закрывающими нижнюю часть окна, наиболее опасную для падений)
 - в) специальными вставными, предназначенными к использованию только при открытом окне.Вынуть вставную решетку сможет только человек с достаточной силой и смекалкой (взрослый или подросток).



Оконный клин



Замки с ключом для раздвижных окон:

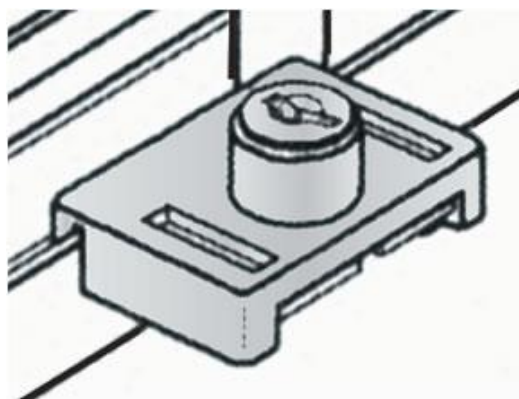

7. Если вы что-то показываете ребенку из окна - всегда крепко фиксируйте его, будьте готовы к резким движениям малыша, держите ладони сухими, не держите ребенка за одежду.

8. Если у вас нет возможности прямо сейчас установить фиксирующее и страховое оборудование, вы легко можете просто открутить отверткой болты, крепящие рукоятки и убрать их повыше, используя по мере необходимости и сразу вынимая после использования.

Обратите внимание:

** Если вы устанавливаете решетку на весь размер окна, должен быть способ быстро открыть ее в случае пожара! Решетка должна открываться на навесках и запираться навесным замком. Ключ вешается высоко от пола, около самого окна, на гвоздике, так, чтобы подросток и взрослый смогли быстро открыть окно за 30-60 секунд при острой необходимости. Не заваривайте решетками окна наглухо, это может стоить вам жизни даже на первом этаже!*

** При любом типе решеток - просвет между прутьями не должен быть более половины поперечного размера головы ребенка (не более 10 см). Если ребенок может просунуть голову между прутьями - нет ни малейшего толку от такой решетки!*